

ПРОТОЧКА КАНАВОК • ОТРЕЗКА • ФРЕЗЕРОВАНИЕ КАНАВОК • ДОЛБЛЕНИЕ ПАЗОВ • ФРЕЗЕРОВАНИЕ
СВЕРЛЕНИЕ • РАЗВЕРТЫВАНИЕ ОТВЕРСТИЙ



**Нарезание резьбы в
муфтах и на концах труб
– решения для
неспециализированных
токарных станков**

HORN – ПРЕВОСХОДСТВО В ТЕХНОЛОГИИ
HORN - EXCELLENCE IN TECHNOLOGY



GROOVING • PARTING OFF • GROOVE MILLING • BROACHING • PROFILE MILLING • DRILLING • REAMING

Державки

Державки для
внутренней
обработки

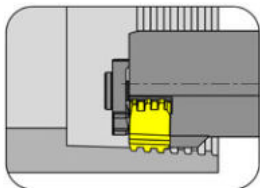

Страница 3-5

Державки для
наружной
обработки

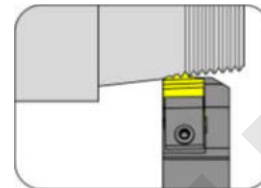

Страница 6-7

Пластины для трубных резьб

Пластина
сменная –
резьба API
Round

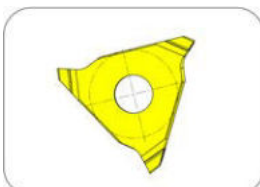

Страница 8-9

Пластина
сменная –
резьба NC/
Замковая



Страница 14-17

Пластина
сменная –
резьба
ОТТМ/ОТТГ



Страница 10-13

Пластина
сменная –
резьба Buttress

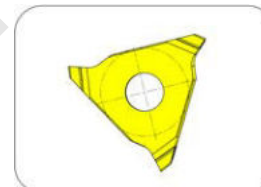

Страница 18-21

Пластины для премиальных трубных резьб ТМК

Пластина
сменная –
резьба ТМК UP
PF / ТМК UP GF



Страница 23-24

Пластина
сменная –
резьба ТМК UP
ТМК-1

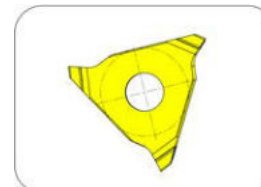

Страница 31-32

Пластина
сменная –
резьба ТМК UP
PF2



Страница 25-26

Пластина
сменная –
резьба ТМК UP
CENTUM

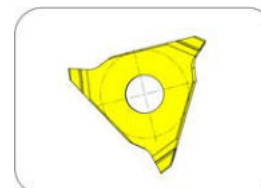

Страница 33-34

Пластина
сменная –
резьба FMT



Страница 27-28

Пластина
сменная –
резьба ТМК UP
FLUSH

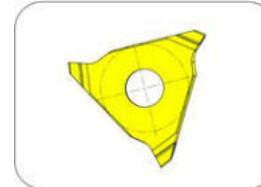

Страница 35-36

Пластина
сменная –
резьба ТМК UP
FMC

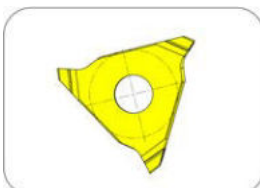

Страница 29-30

Нарезание резьбы (внутренняя) THREADING (internal)



Тип державки
TOOLHOLDER Type

001

Державка с круглым хвостовиком
Toolholder with round shank

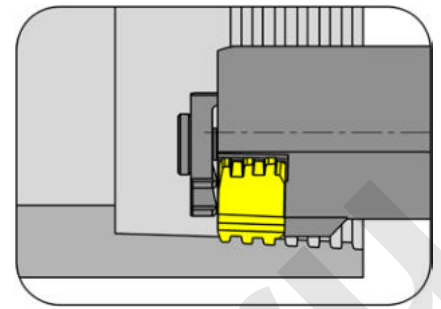

для пластин
for insert

Тип
Type

315

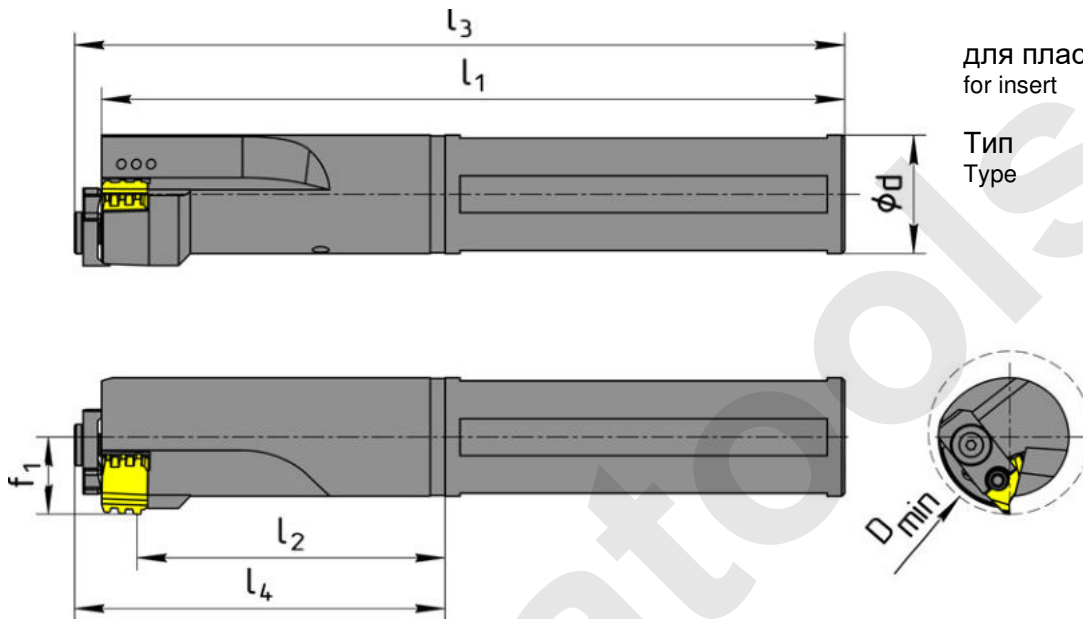

Показано правостороннее исполнение
Right hand version is shown

Обозначение Part number	Ød	l ₂	l ₃	l ₄	f ₁	l ₁	D _{min}	Размер пластины
001.0040.3233	40	113,4	-	-	26	251	55	7,5
001.0040.3141	40	104,1	260,1	125,1	26	251	55	15,5
001.0050.3444	50	147,6	-	-	32	300	70	7,5
001.0050.3317	50	146,2	309,1	159,1	32	300	70	15,5
001.0060.3373	60	113,6	259,1	125,1	36	250	75	7,5
001.0060.3452	60	108,8	259,1	125,1	36	250	75	15,5

Другие размеры - по запросу
Further sizes upon request

Доступно только правостороннее исполнение – левостороннее по запросу
Right had version is only available, left hand version upon request

Размеры в мм
Dimensions in mm

Комплектующие

Spare parts

Державка Toolholder	Прижим Clamping element	Зажимной винт Clamping screw
001.0040.3233	-	5.15T20P
001.0040.3141	010.0000.0563	5.15T20P
001.0050.3444	-	5.15T20P
001.0050.3317	010.0000.0563	5.15T20P
001.0060.3373	010.0000.0563	5.15T20P
001.0060.3452	010.0000.0563	5.15T20P

Нарезание резьбы (внутренняя) THREADING (internal)



Тип державки
TOOLHOLDER Type

001

Базовая державка с круглым хвостовиком
Toolholder with round shank

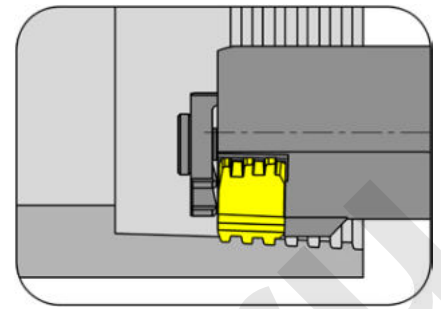

для пластин
for insert

Тип
Type **315**

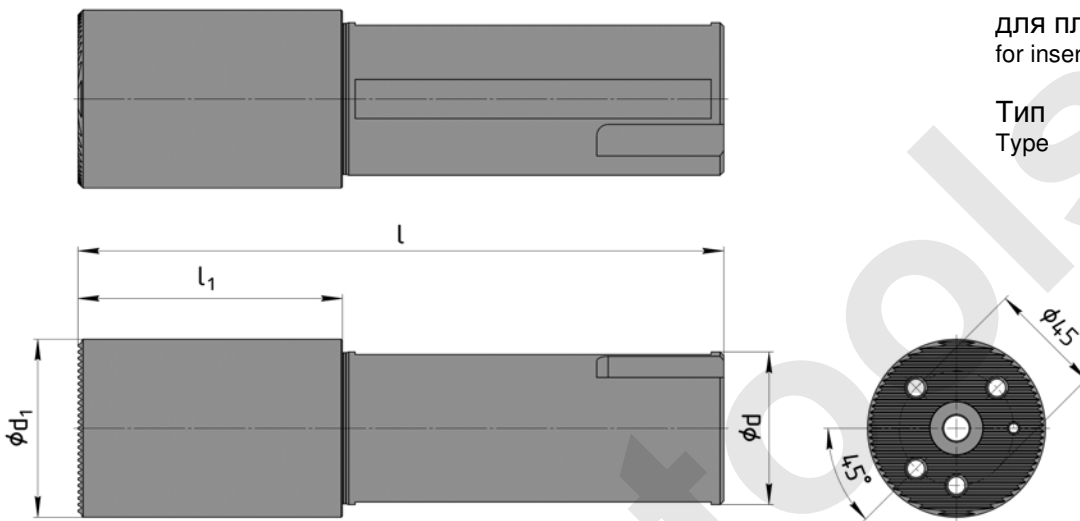

Обозначение Part number	Ød	l ₁	l	Ød ₁
001.0050.3190	50	104	254	70
001.0060.2481	60	104	254	70
001.0080.3130	80	97	297	70

Другие размеры - по запросу
Further sizes upon request

Доступно только правостороннее исполнение – левостороннее по запросу
Right hand version is only available, left hand version upon request

Размеры в мм
Dimensions in mm

Комплектующие
Spare parts

Державка Toolholder	Штифт Pin	Винт Screw	Уплотнительное кольцо Clamping screw
001.0050.3190	4M6X20DIN6325	DIN912-M8x30	DIN3771-14x2,65B
001.0060.2481	4M6X20DIN6325	DIN912-M8x30	DIN3771-14x2,65B
001.0080.3130	4M6X20DIN6325	DIN912-M8x30	DIN3771-14x2,65B

Нарезание резьбы (внутренняя) THREADING (internal)



Тип державки
TOOLHOLDER Type

001

Кассета
Cassette

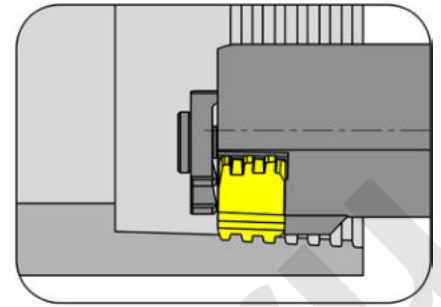

для пластин
for insert

Тип
Type **315**

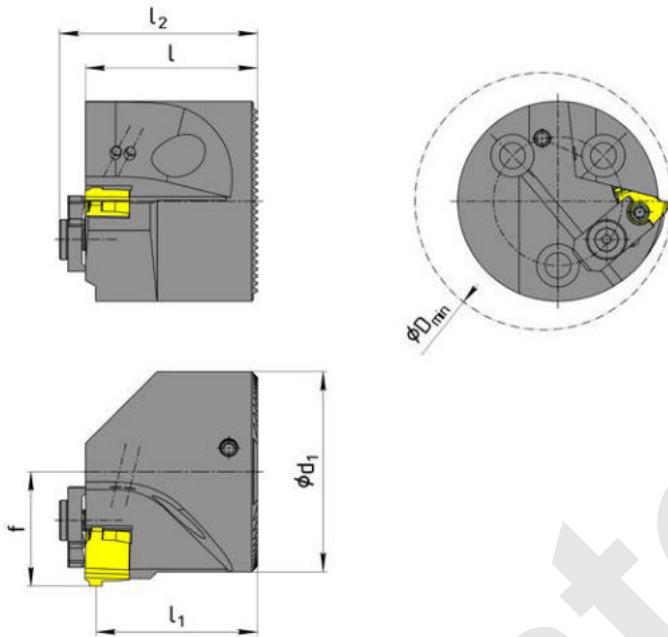

Показано правостороннее исполнение
Right hand version is shown

Обозначение Part number	Ød ₁	l ₁	l ₂	f ₁	l	D _{min}	Размер пластины
050.0070.3287	70	57,9	-	40	60	90	7,5
050.0070.3105	70	56,5	69,1	40	60	90	15,5

Другие размеры - по запросу
Further sizes upon request

Доступно только правостороннее исполнение – левостороннее по запросу
Right hand version is only available, left hand version upon request

Размеры в мм
Dimensions in mm

Комплектующие
Spare parts

Державка Toolholder	Прижим Clamping element	Зажимной винт Clamping screw
050.0070.3287	-	5.15T20P
050.0070.3105	010.0000.0563	5.15T20P

Нарезание резьбы (наружная) THREADING (external)



Тип державки
TOOLHOLDER Type

356

Державка квадратного сечения
Toolholder with square shank

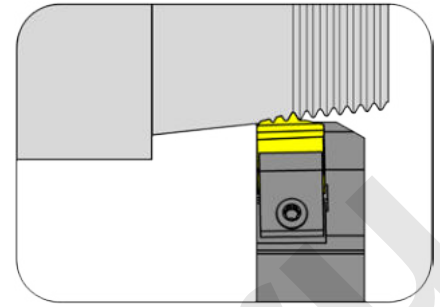

для пластин
for insert

Тип
Type

315

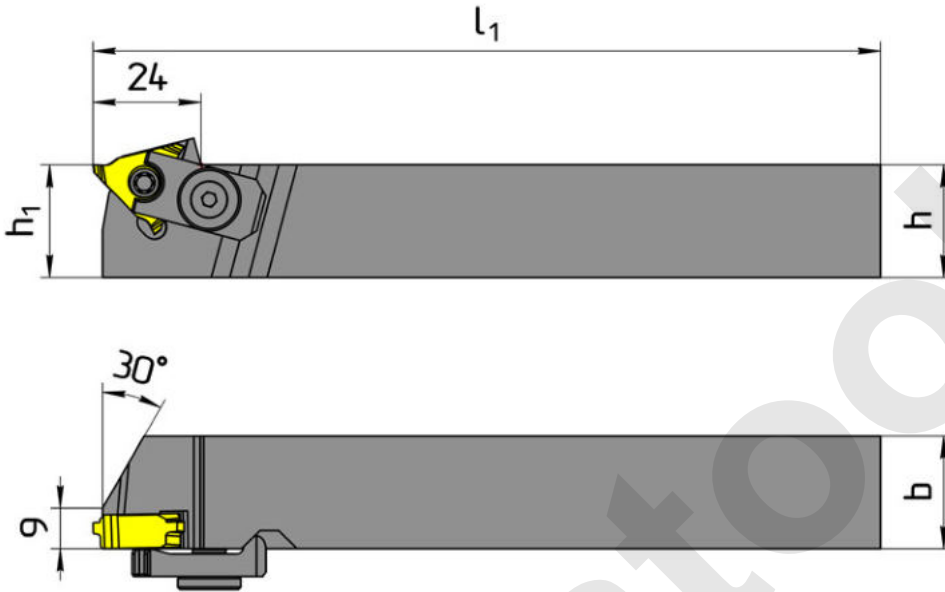

Показано правостороннее исполнение
Right hand version is shown

Обозначение Part number	b	h	l ₁	h ₁	Размер пластины
356.2525.2073	25	25	175	25	7,5
356.3232.2074	32	32	175	32	7,5

Другие размеры - по запросу
Further sizes upon request

Доступно только правостороннее исполнение – левостороннее по запросу
Right hand version is only available, left hand version upon request

Размеры в мм
Dimensions in mm

Комплектующие
Spare parts

Державка Toolholder	Прижим Clamping element	Зажимной винт Clamping screw
356.2525.2073	010.0000.0563	5.15T20P
356.3232.2074	010.0000.0563	5.15T20P

Нарезание резьбы (наружная) THREADING (external)



Тип державки
TOOLHOLDER Type

356

Державка квадратного сечения
Toolholder with square shank

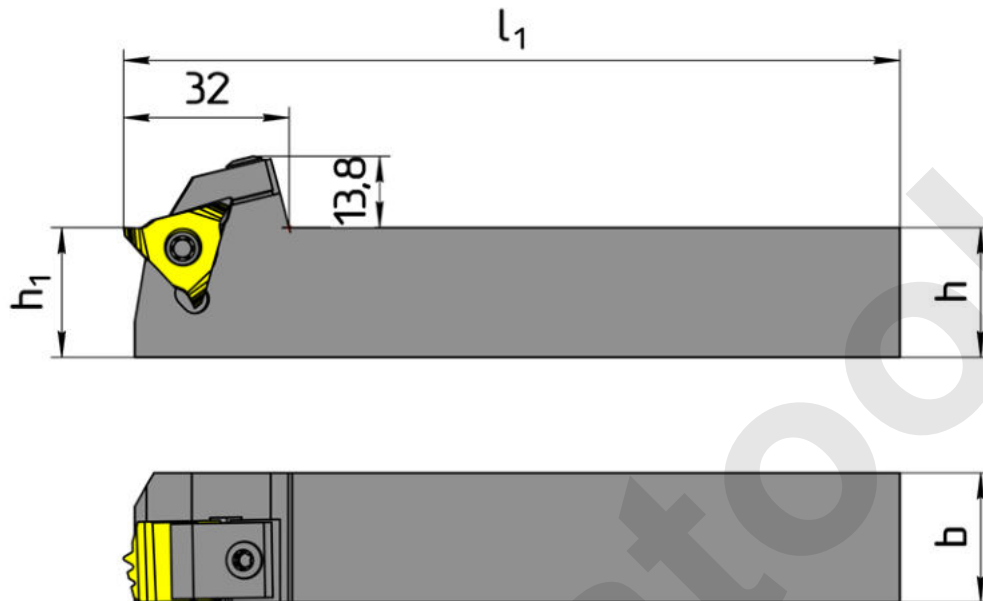
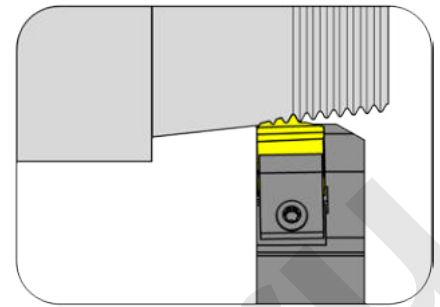

для пластин
for insert

Тип
Type

315

Показано правостороннее исполнение
Right hand version is shown

Обозначение Part number	b	h	l ₁	h ₁	Размер пластины
356.2525.3082	25	25	150	25	15,5
356.3232.3066	32	32	150	32	12,5
356.3232.3046	32	32	150	32	15,5
356.3232.3085*	32	32	150	32	15,5

Другие размеры - по запросу
Further sizes upon request

Доступно только правостороннее исполнение – левостороннее по запросу
Right hand version is only available, left hand version upon request

* державка 356.3232.3085 выполнена с внутренним подводом СОЖ

Размеры в мм
Dimensions in mm

Комплектующие

Spare parts

Державка Toolholder	Прижим Clamping element	Зажимной винт Clamping screw
356.2525.3082	010.2014.0483	5.15T20P
356.3232.3066	010.2011.0486	5.15T20P
356.3232.3046	010.2014.0483	5.15T20P
356.3232.3085	010.2014.0483	5.15T20P

Нарезание резьбы (внутренняя) THREADING (internal)



Сменная режущая пластина Тип
INDEXABLE INSERT Type

315

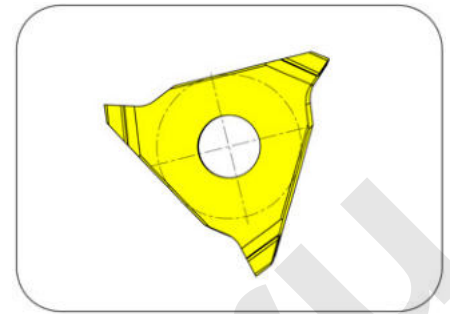

Тип резьбы API Round 1:16 / НКТ Thread API Round 1:16

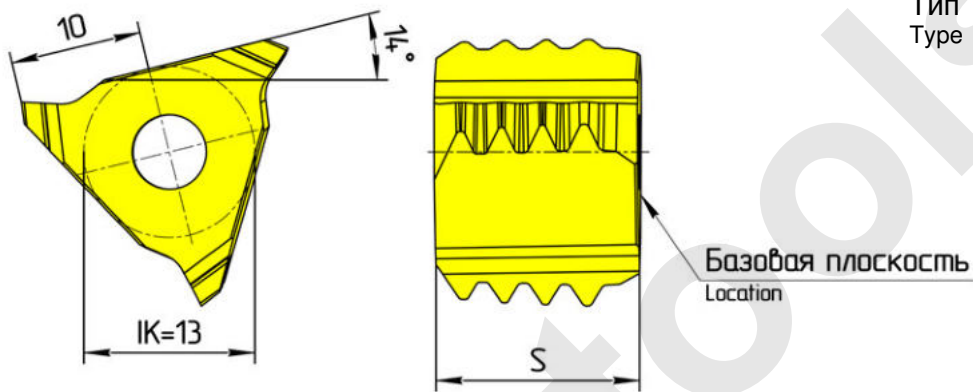

для державок
for toolholder

Тип
Type 001

Обозначение Part number	Шаг резьбы, кол-во кол-во витков на дюйм Threads per inch	Z	S	Примечание Remark	AS66
315.0075...	8	-	7,5	ПО ЗАПРОСУ ПО ЗАПРОСУ	
315.0075...	10	-	7,5		
315.0015.17292	8	4	15,5		△
315.0015.17290	10	5	15,5		△

△ Срок поставки 4 недели

- Основное применение / main recommendation
- Альтернативное применение / alternative recommendation

- твердый сплав без покрытия / uncoated grades
- твердый сплав с покрытием / coated grades
- с напайкой / Cermet / brazed / Cermet

Размеры в мм
Dimensions in mm

P	•
M	◦
K	•
N	•
S	◦
H	-

Нарезание резьбы (наружная) THREADING (external)



Сменная режущая пластина Тип
INDEXABLE INSERT Type

315

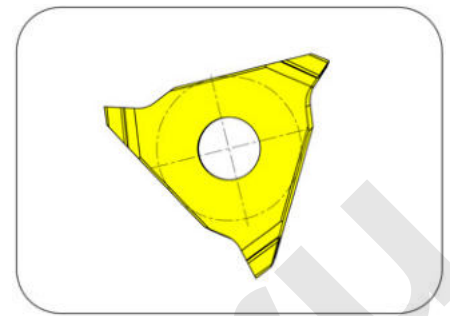

Тип резьбы API Round 1:16 / НКТ Thread API Round 1:16

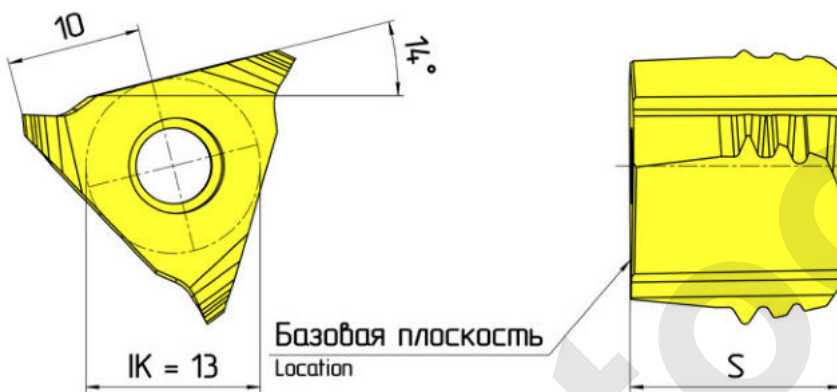

для державок
for toolholder

Тип
Type

356

Обозначение Part number	Шаг резьбы, кол-во витков на дюйм Threads per inch	Z	S	Примечание Remark	AS66
315.0075...	8	-	7,5	ПО ЗАПРОСУ ПО ЗАПРОСУ	
315.0075...	10	-	7,5		
315.0015.17289	8	3	15,5		△
315.0015.17291	10	3	15,5		△
315.0015.18984	10	5	15,5		△
△ Срок поставки 4 недели • Основное применение / main recommendation ° Альтернативное применение / alternative recommendation ■ твердый сплав без покрытия / uncoated grades ■ твердый сплав с покрытием / coated grades ■ с напайкой / Cermet / brazed / Cermet					P • M ° K • N • S ° H -

Размеры в мм
Dimensions in mm

Нарезание резьбы (внутренняя) THREADING (internal)



Сменная режущая пластина Тип
INDEXABLE INSERT Type

315

Тип резьбы ОТТМ/ОТТГ

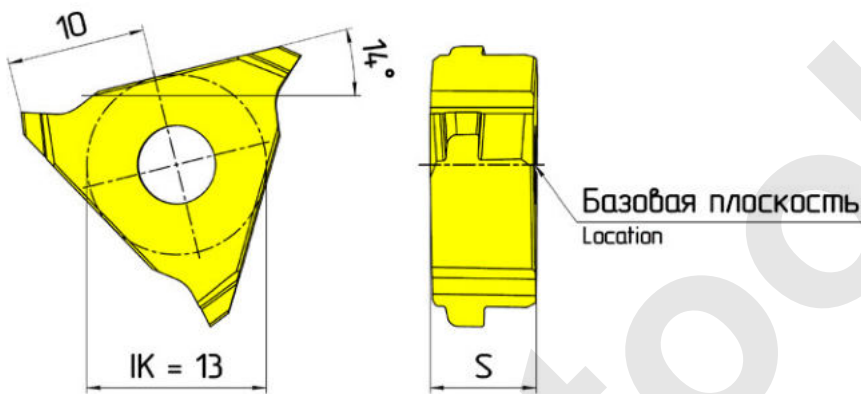
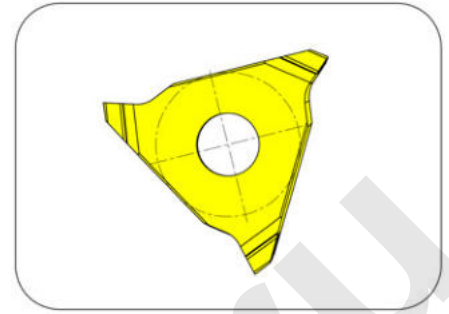

для державок
for toolholder

Тип
Type 001

Обозначение Part number	Шаг резьбы, кол-во витков на дюйм Threads per inch	Z	S	Примечание Remark	AS66	
315.0075.18402	5	1	7,5	ОТТГ / ОТТМ	△	
△ Срок поставки 4 недели • Основное применение / main recommendation ° Альтернативное применение / alternative recommendation [Light Gray] твердый сплав без покрытия / uncoated grades [Dark Gray] твердый сплав с покрытием / coated grades [Black] с напайкой / Cermet / brazed / Cermet					P	•
					M	◦
					K	•
					N	•
					S	◦
					H	-

Размеры в мм
Dimensions in mm

Нарезание резьбы (внутренняя) THREADING (internal)



Сменная режущая пластина Тип
INDEXABLE INSERT Type

315

Тип резьбы ОТТМ/ОТТГ

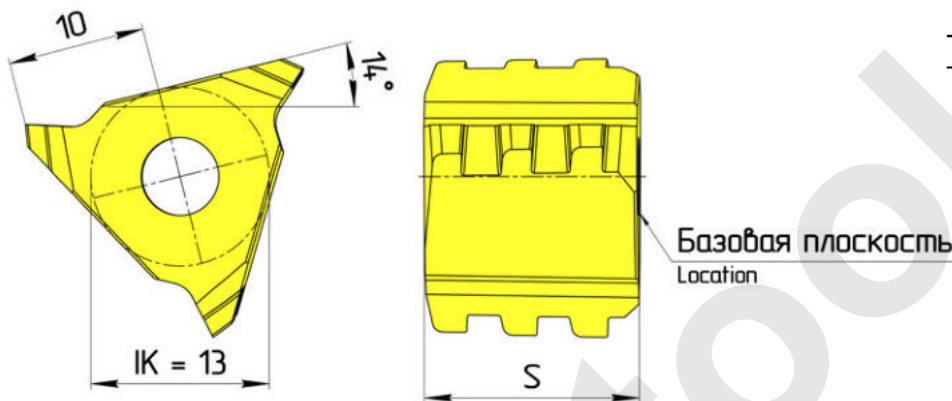
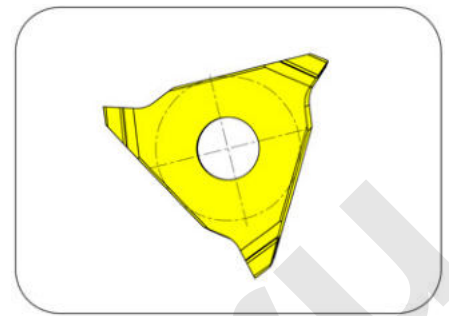

для державок
for toolholder

Тип
Type 001

Обозначение Part number	Шаг резьбы, кол-во витков на дюйм Threads per inch	Z	S	Примечание Remark	AS66	
315.0015.16818	5	3	15,5	ОТТМ	△	
△ Срок поставки 4 недели • Основное применение / main recommendation ° Альтернативное применение / alternative recommendation [Light Grey] твердый сплав без покрытия / uncoated grades [Dark Grey] твердый сплав с покрытием / coated grades [Black] с напайкой / Cermet / brazed / Cermet					P	•
					M	◦
					K	•
					N	•
					S	◦
					H	-

Размеры в мм
Dimensions in mm

Нарезание резьбы (наружная) THREADING (external)



Сменная режущая пластина Тип
INDEXABLE INSERT Type

315

Тип резьбы ОТТМ/ОТТГ

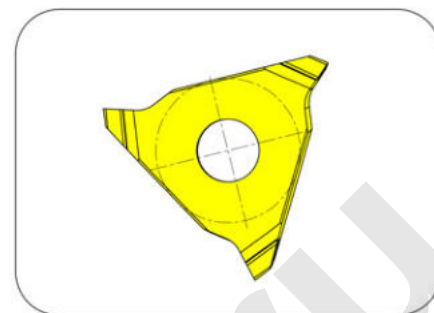

для державок
for toolholder

Тип
Type **356**

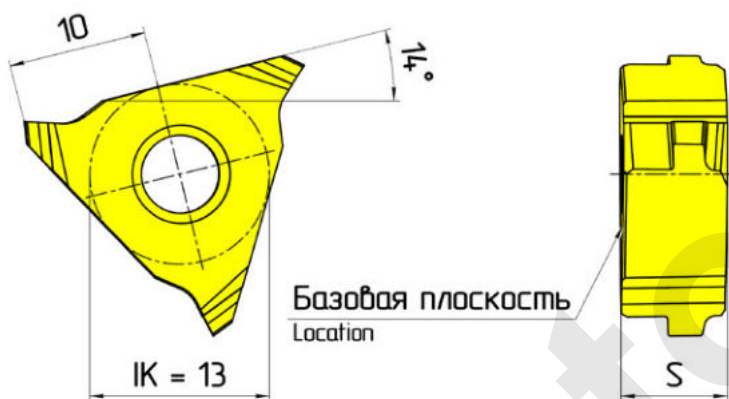

Обозначение Part number	Шаг резьбы, кол-во витков на дюйм Threads per inch	Z	S	Примечание Remark	AS66	
315.0075.18403	5	1	7,5	ОТТГ / ОТТМ	△	
△ Срок поставки 4 недели • Основное применение / main recommendation ° Альтернативное применение / alternative recommendation [Light Gray] твердый сплав без покрытия / uncoated grades [Dark Gray] твердый сплав с покрытием / coated grades [Black] с напайкой / Cermet / brazed / Cermet					P	•
					M	◦
					K	•
					N	•
					S	◦
					H	-

Размеры в мм
Dimensions in mm

Нарезание резьбы (наружная) THREADING (external)



Сменная режущая пластина Тип
INDEXABLE INSERT Type

315

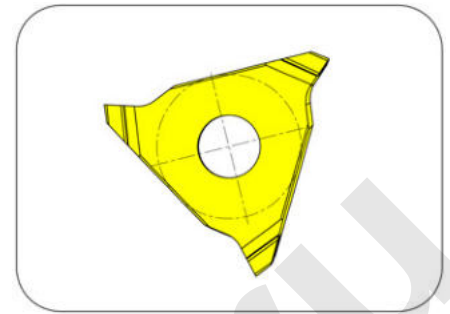

Тип резьбы ОТТМ/ОТТГ



для державок
for toolholder

Тип
Type 356

Обозначение Part number	Шаг резьбы, кол-во витков на дюйм Threads per inch	Z	S	Примечание Remark	AS66	
315.0015.10487	5	3	15,5	ОТТГ / ОТТМ	△	
△ Срок поставки 4 недели • Основное применение / main recommendation ° Альтернативное применение / alternative recommendation [Light Grey] твердый сплав без покрытия / uncoated grades [Dark Grey] твердый сплав с покрытием / coated grades [Black] с напайкой / Cermet / brazed / Cermet					P	•
					M	◦
					K	•
					N	•
					S	◦
					H	-

Размеры в мм
Dimensions in mm

Нарезание резьбы (внутренняя) THREADING (internal)



Сменная режущая пластина Тип
INDEXABLE INSERT Type

315

Тип резьбы NC / Замковая

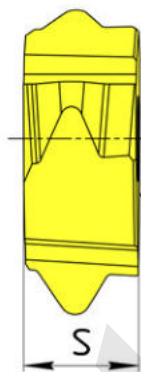
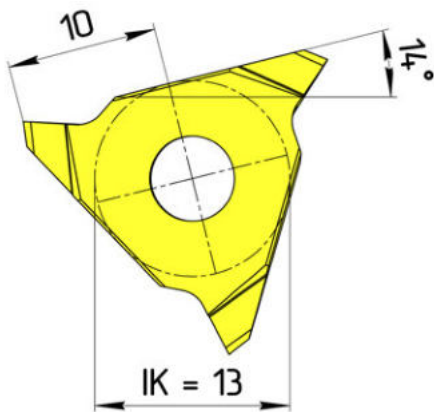
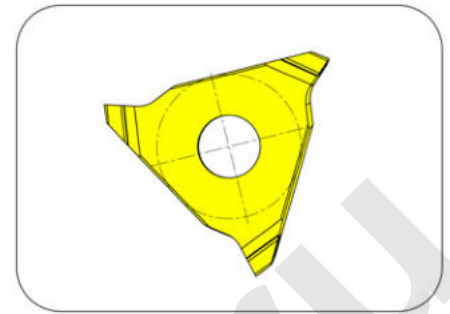

Базовая плоскость
Location

для державок
for toolholder

Тип
Type

001

Обозначение Part number	Шаг резьбы, кол-во витков на дюйм Threads per inch	Z	S	Примечание Remark	AS66
315.0075.12271	4	1	7,5	Черновая	△
315.0075.12272	4	1	7,5	Чистовая Замковая профиль IV*	△
315.0075.12273	4	1	7,5	Чистовая NC	△
315.0015.12264	4	2	15,5	Черновая	△

△ Срок поставки 4 недели

• Основное применение / main recommendation

◦ Альтернативное применение / alternative recommendation

■ твердый сплав без покрытия / uncoated grades

■ твердый сплав с покрытием / coated grades

■ с напайкой / Cermet / brazed / Cermet

Размеры в мм
Dimensions in mm

* профиль выполнен в соответствии с ГОСТ 28487-90

P	•
M	◦
K	•
N	•
S	◦
H	-

Нарезание резьбы (внутренняя) THREADING (internal)



Сменная режущая пластина Тип
INDEXABLE INSERT Type

315

Тип резьбы NC / Замковая

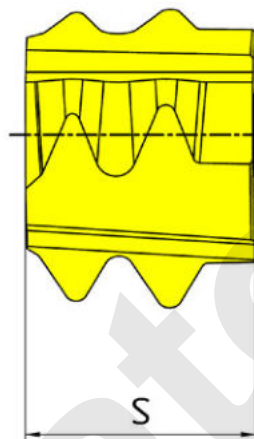
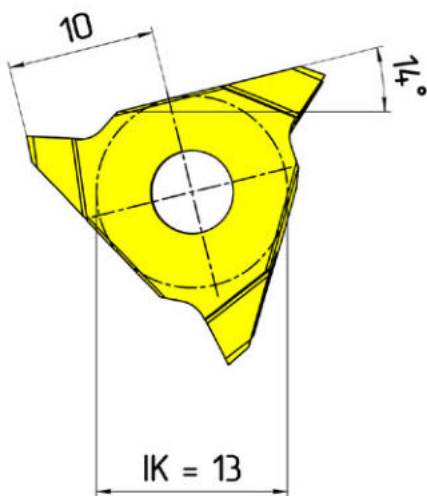
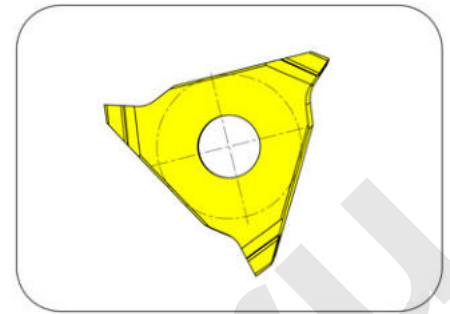

Базовая плоскость
Location

для державок
for toolholder

Тип
Type

001

Обозначение Part number	Шаг резьбы, кол-во витков на дюйм Threads per inch	Z	S	Примечание Remark	AS66	
315.0015.12264	4	2	15,5	Черновая	△	
△ Срок поставки 4 недели • Основное применение / main recommendation ° Альтернативное применение / alternative recommendation [Light Gray] твердый сплав без покрытия / uncoated grades [Dark Gray] твердый сплав с покрытием / coated grades [Black] с напайкой / Cermet / brazed / Cermet					P	•
					M	◦
					K	•
					N	•
					S	◦
					H	-

Размеры в мм
Dimensions in mm

Нарезание резьбы (наружная) THREADING (external)



Сменная режущая пластина Тип
INDEXABLE INSERT Type

315

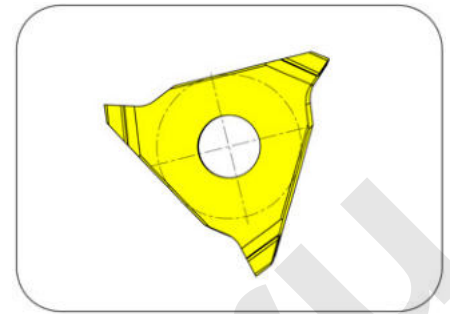

Тип резьбы NC / Замковая

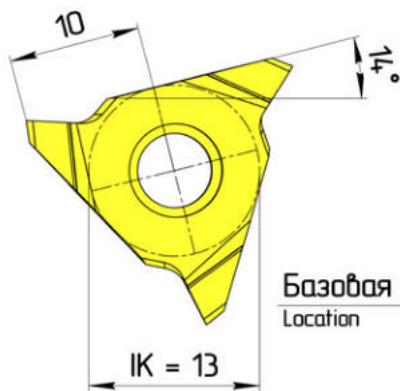

Базовая плоскость
Location

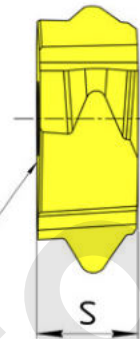

для державок
for toolholder

Тип
Type

356

Обозначение Part number	Шаг резьбы, кол-во витков на дюйм Threads per inch	Z	S	Примечание Remark	AS66
315.0075.12251	4	1	7,5	Черновая	△
315.0075.12252	4	1	7,5	Чистовая Замковая профиль IV*	△
315.0075.12253	4	1	7,5	Чистовая NC	△
315.0015.12260	4	2	15,5	Черновая	△
					P •
					M ◦
					K •
					N •
					S ◦
					H -

△ Срок поставки 4 недели

• Основное применение / main recommendation

◦ Альтернативное применение / alternative recommendation

■ твердый сплав без покрытия / uncoated grades

■ твердый сплав с покрытием / coated grades

■ с напайкой / Cermet / brazed / Cermet

Размеры в мм
Dimensions in mm

* профиль выполнен в соответствии с ГОСТ 28487-90

Нарезание резьбы (наружная) THREADING (external)



Сменная режущая пластина Тип
INDEXABLE INSERT Type

315

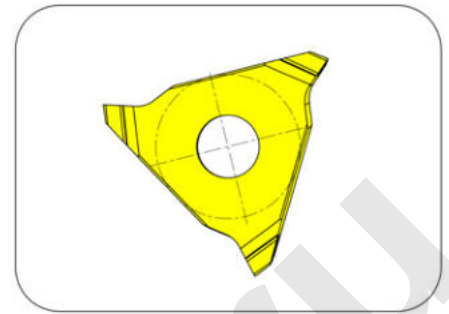

Тип резьбы NC / Замковая

для державок
for toolholder

Тип
Type 356

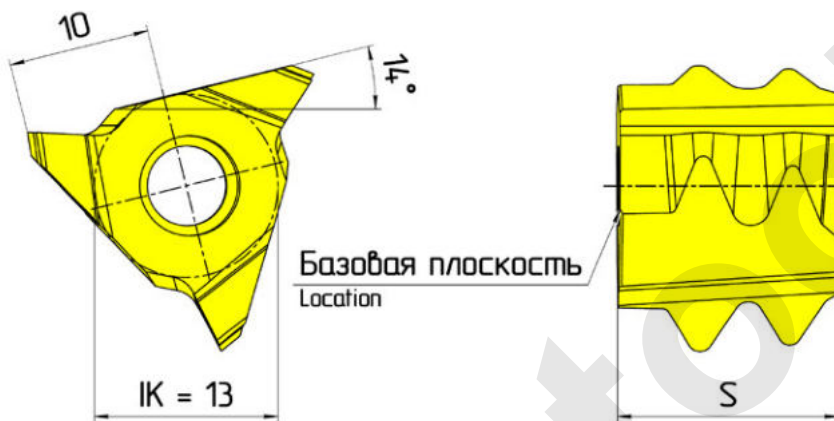

Обозначение Part number	Шаг резьбы, кол-во витков на дюйм Threads per inch	Z	S	Примечание Remark	AS66	
315.0015.12260	4	2	15,5	Черновая	△	
△ Срок поставки 4 недели • Основное применение / main recommendation ° Альтернативное применение / alternative recommendation [Light Gray] твердый сплав без покрытия / uncoated grades [Dark Gray] твердый сплав с покрытием / coated grades [Black] с напайкой / Cermet / brazed / Cermet					P	•
					M	◦
					K	•
					N	•
					S	◦
					H	-

Размеры в мм
Dimensions in mm

Нарезание резьбы (внутренняя) THREADING (internal)



Сменная режущая пластина Тип
INDEXABLE INSERT Type

315

Тип резьбы Buttress

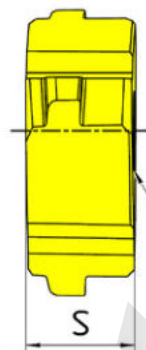
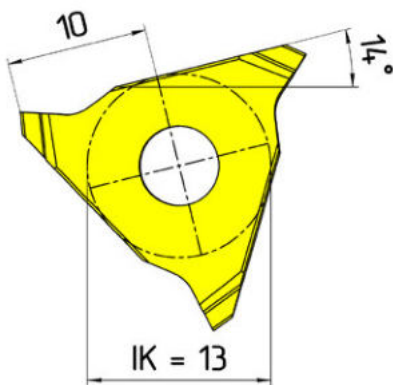
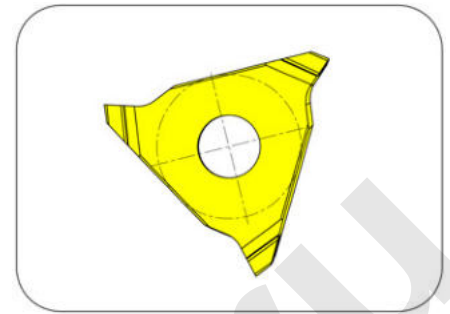

Базовая плоскость
Location

для державок
for toolholder

Тип
Type 001

Обозначение Part number	Шаг резьбы, кол-во витков на дюйм Threads per inch	Z	S	Примечание Remark	AS66	
315.0000.8835	5	1	7,5		△	
△ Срок поставки 4 недели • Основное применение / main recommendation ° Альтернативное применение / alternative recommendation [Light Gray] твердый сплав без покрытия / uncoated grades [Dark Gray] твердый сплав с покрытием / coated grades [Black] с напайкой / Cermet / brazed / Cermet					P	•
					M	◦
					K	•
					N	•
					S	◦
					H	-

Размеры в мм
Dimensions in mm

Нарезание резьбы (внутренняя) THREADING (internal)



Сменная режущая пластина Тип
INDEXABLE INSERT Type

315

Тип резьбы Buttress

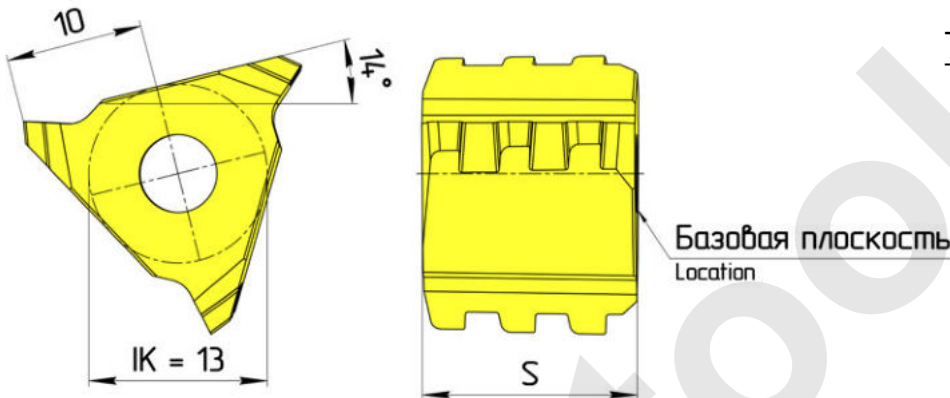
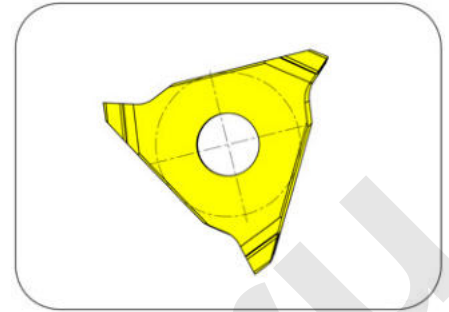

для державок
for toolholder

Тип
Type 001

Обозначение Part number	Шаг резьбы, кол-во витков на дюйм Threads per inch	Z	S	Примечание Remark	AS66	
315.0155.9778	5	3	15,5		△	
△ Срок поставки 4 недели • Основное применение / main recommendation ° Альтернативное применение / alternative recommendation ■ твердый сплав без покрытия / uncoated grades ■ твердый сплав с покрытием / coated grades ■ с напайкой / Cermet / brazed / Cermet					P	•
					M	◦
					K	•
					N	•
					S	◦
					H	-

Размеры в мм
Dimensions in mm

Нарезание резьбы (наружная) THREADING (external)



Сменная режущая пластина Тип
INDEXABLE INSERT Type

315

Тип резьбы Butress

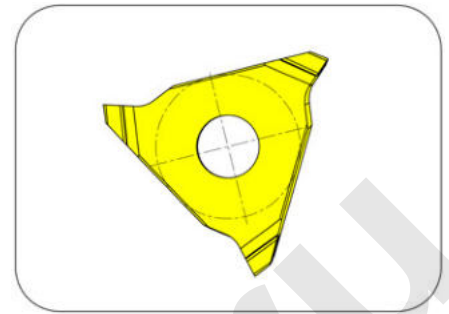

для державок
for toolholder

Тип
Type 356

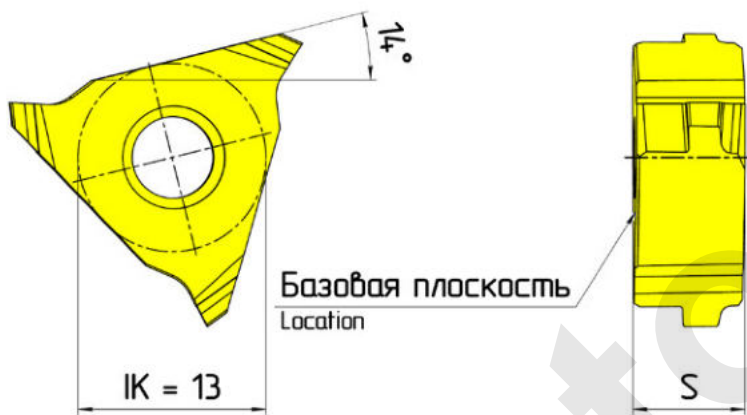

Обозначение Part number	Шаг резьбы, кол-во витков на дюйм Threads per inch	Z	S	Примечание Remark			
					AS66	ASC6	
315.0075.18856	5	1	7,5		△		
△ Срок поставки 4 недели • Основное применение / main recommendation ° Альтернативное применение / alternative recommendation ■ твердый сплав без покрытия / uncoated grades ■ твердый сплав с покрытием / coated grades ■ с напайкой / Cermet / brazed / Cermet					P	•	•
					M	•	•
					K	•	•
					N	•	•
					S	•	•
					H	-	-

Размеры в мм
Dimensions in mm

Нарезание резьбы (наружная) THREADING (external)



Сменная режущая пластина Тип
INDEXABLE INSERT Type

315

Тип резьбы Buttress

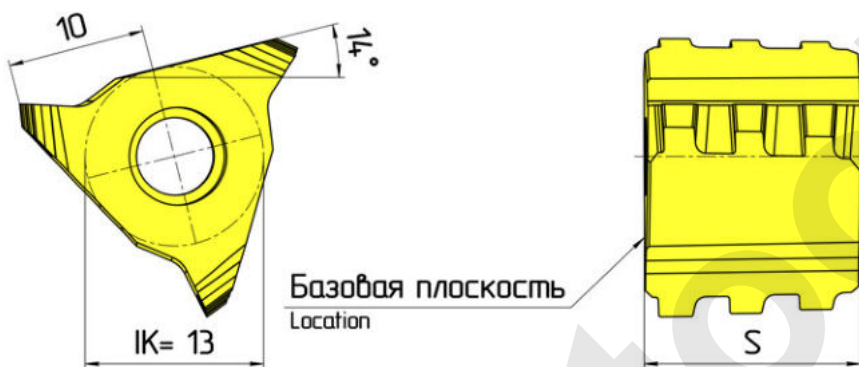
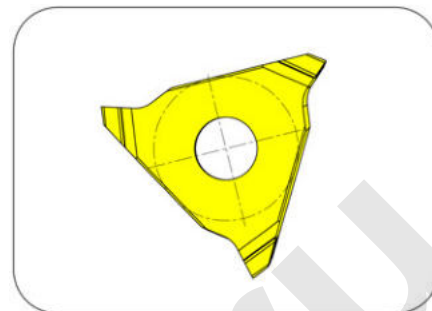

для державок
for toolholder

Тип
Type 356

Обозначение Part number	Шаг резьбы, кол-во витков на дюйм Threads per inch	Z	S	Примечание Remark		
					AS66	ASC6
315.0015.10485	5	3	15,5		Δ	
315.0015.10485-1	5	3	15,5			Δ

Δ Срок поставки 4 недели

• Основное применение / main recommendation

◦ Альтернативное применение / alternative recommendation

■ твердый сплав без покрытия / uncoated grades

■ твердый сплав с покрытием / coated grades

■ с напайкой / Cermet / brazed / Cermet

Размеры в мм
Dimensions in mm

P	•	◦
M	◦	•
K	•	•
N	•	◦
S	◦	•
H	-	-

Компания Paul HORN является лицензированным производителем пластин для нарезания наружных и внутренних премиальных резьб TMK. Данные пластины доступны только для лицензиатов компании TMK.



Доступные типы резьб

TMK UP PF	ВНУТРЕННЯЯ	НАРУЖНАЯ
TMK UP PF2	ВНУТРЕННЯЯ	НАРУЖНАЯ
TMK UP GF	ВНУТРЕННЯЯ	НАРУЖНАЯ
TMK UP FMT	ВНУТРЕННЯЯ	НАРУЖНАЯ
TMK UP FMC	ВНУТРЕННЯЯ	НАРУЖНАЯ
TMK UP TMK-1	ВНУТРЕННЯЯ	НАРУЖНАЯ
TMK UP CENTUM	ВНУТРЕННЯЯ	НАРУЖНАЯ
TMK UP FLUSH	ВНУТРЕННЯЯ	НАРУЖНАЯ

Нарезание резьбы (внутренняя) THREADING (internal)



Сменная режущая пластина Тип
INDEXABLE INSERT Type

315

Тип резьбы TMK UP PF / TMK UP GF 1:16*

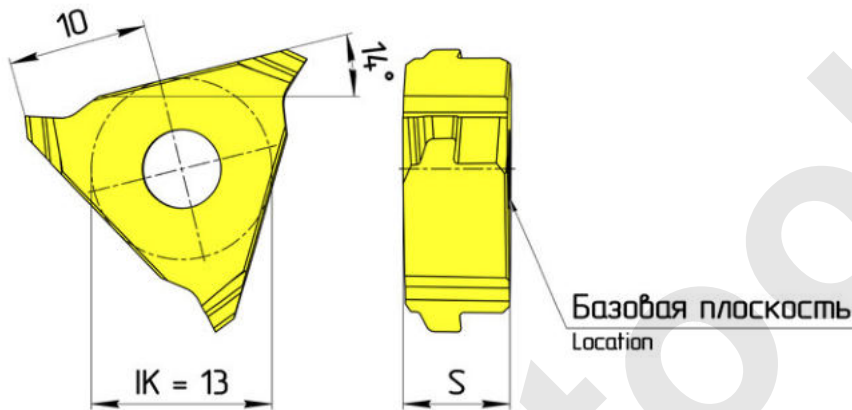
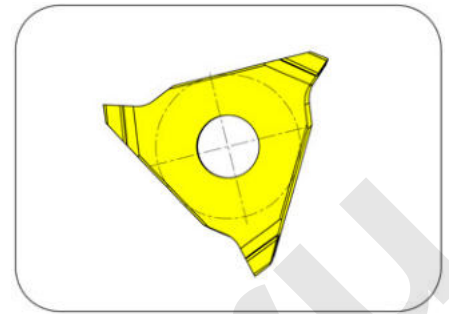

для державок
for toolholder

Тип
Type 001

Обозначение Part number	Шаг резьбы, кол-во витков на дюйм Threads per inch	Z	S	Примечание Remark		AS66	ASC6
315.0075.10534	5	1	7,5	TMK UP PF / TMK UP GF		△	
315.0075.14361-1	5	1	7,5	TMK UP PF / TMK UP GF			△
315.0075.18220	6	1	7,5	TMK UP PF		△	
315.0075.18220-1	6	1	7,5	TMK UP PF			△
315.0075.18805	8	1	7,5	TMK UP PF		△	
					P	•	•
					M	•	•
					K	•	•
					N	•	•
					S	•	•
					H	-	-

△ Срок поставки 4 недели

• Основное применение / main recommendation

◦ Альтернативное применение / alternative recommendation

■ твердый сплав без покрытия / uncoated grades

■ твердый сплав с покрытием / coated grades

■ с напайкой / Cermet / brazed / Cermet

Размеры в мм

Dimensions in mm

* пластины доступны ТОЛЬКО для лицензиатов TMK

Нарезание резьбы (наружная) THREADING (external)



Сменная режущая пластина Тип
INDEXABLE INSERT Type

315

Тип резьбы TMK UP PF / TMK UP GF 1:16*

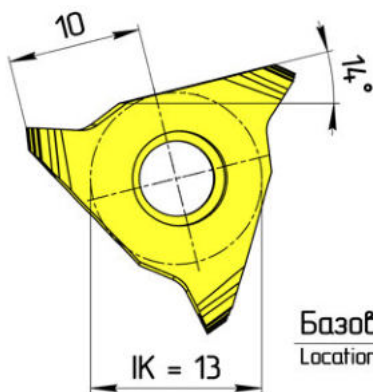
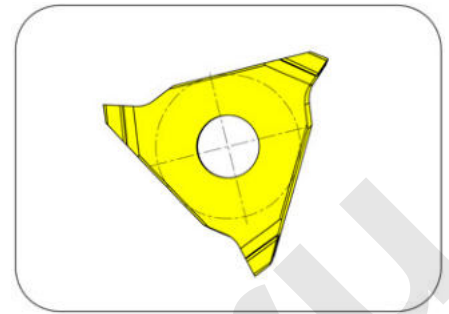

Базовая плоскость
Location

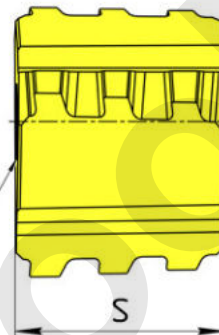

для державок
for toolholder

Тип
Type

356

Обозначение Part number	Шаг резьбы, кол-во витков на дюйм Threads per inch	Z	S	Примечание Remark	AS66	ASC6
315.0015.10491	5	3	15,5	TMK UP PF / TMK UP GF	△	
315.0015.10491-2	5	3	15,5	TMK UP PF / TMK UP GF		△
315.0015.18221	6	3	15,5	TMK UP PF	△	
315.0015.18221-1	6	3	15,5	TMK UP PF		△
315.0015.18806	8	4	15,5	TMK UP PF	△	
					P	○
					M	○
					K	○
					N	○
					S	○
					H	-

△ Срок поставки 4 недели

• Основное применение / main recommendation

○ Альтернативное применение / alternative recommendation

■ твердый сплав без покрытия / uncoated grades

■ твердый сплав с покрытием / coated grades

■ с напайкой / Cermet / brazed / Cermet

Размеры в мм

Dimensions in mm

* пластины доступны ТОЛЬКО для лицензиатов TMK

Нарезание резьбы (внутренняя) THREADING (internal)



Сменная режущая пластина Тип
INDEXABLE INSERT Type

315

Тип резьбы TMK UP PF2 1:16*

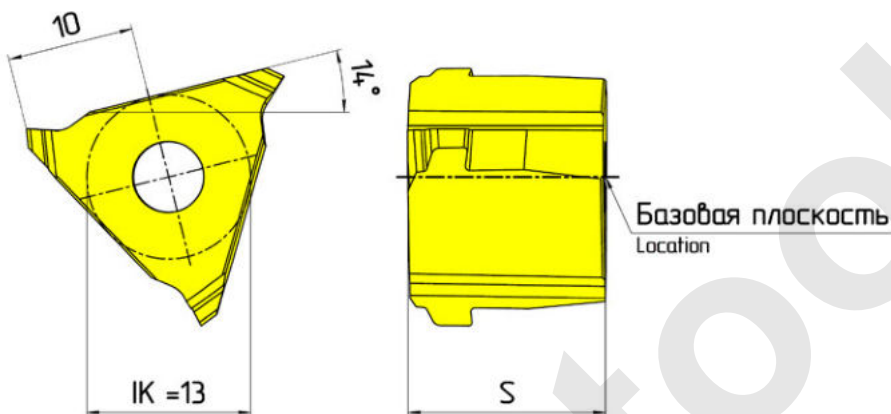
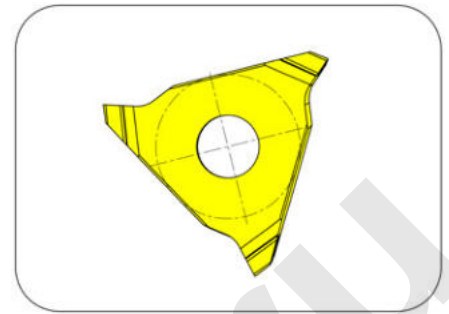

для державок
for toolholder

Тип
Type 001

Обозначение Part number	Шаг резьбы, кол-во витков на дюйм Threads per inch	Z	S	Примечание Remark		AS66	ASC6
315.0015.18446	4	1	15,5	TMK UP PF2		△	
△ Срок поставки 4 недели • Основное применение / main recommendation ° Альтернативное применение / alternative recommendation [] твердый сплав без покрытия / uncoated grades [] твердый сплав с покрытием / coated grades [] с напайкой / Cermet / brazed / Cermet					P	•	•
					M	•	•
					K	•	•
					N	•	•
					S	•	•
					H	-	-

Размеры в мм
Dimensions in mm

* пластины доступны ТОЛЬКО для лицензиатов TMK

Нарезание резьбы (наружная) THREADING (external)



Сменная режущая пластина Тип
INDEXABLE INSERT Type

315

Тип резьбы TMK UP PF2 1:16*

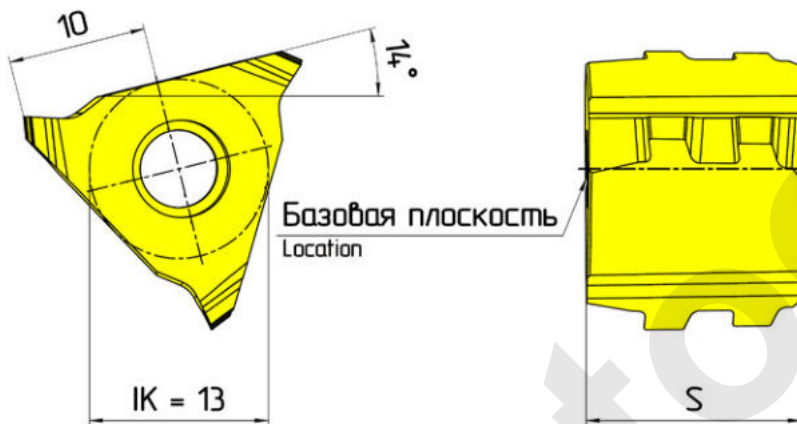
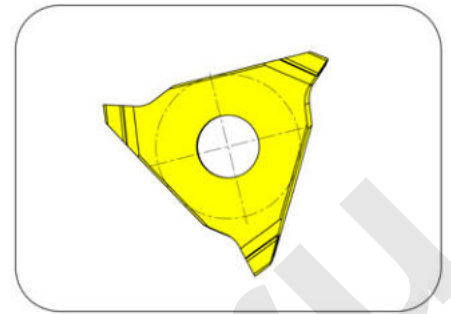

для державок
for toolholder

Тип
Type **356**

Обозначение Part number	Шаг резьбы, кол-во витков на дюйм Threads per inch	Z	S	Примечание Remark		AS66	ASC6
315.0015.18447	4	2	15,5	TMK UP PF2		△	
△ Срок поставки 4 недели • Основное применение / main recommendation ° Альтернативное применение / alternative recommendation [Light Gray] твердый сплав без покрытия / uncoated grades [Dark Gray] твердый сплав с покрытием / coated grades [Black] с напайкой / Cermet / brazed / Cermet					P	•	•
					M	•	•
					K	•	•
					N	•	•
					S	•	•
					H	-	-

Размеры в мм
Dimensions in mm

* пластины доступны ТОЛЬКО для лицензиатов TMK

Сменная режущая пластина Тип
 INDEXABLE INSERT Type

315

Тип резьбы TMK UP FMT 1:16*

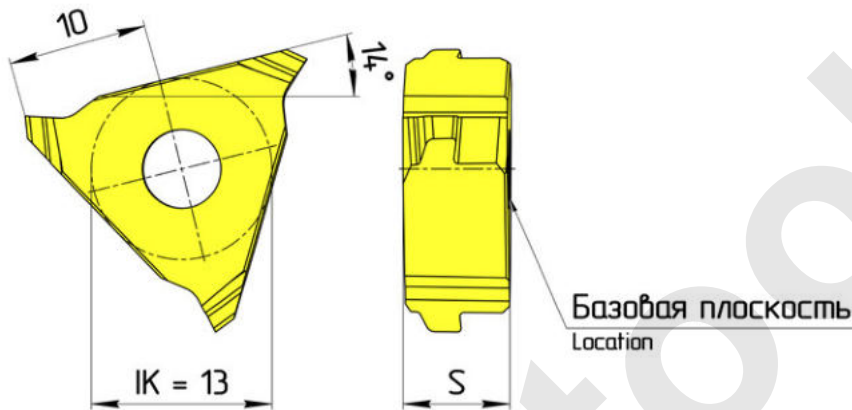
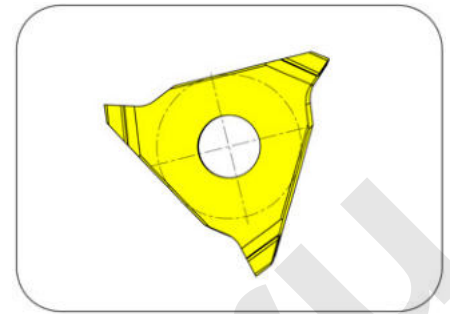

для державок
 for toolholder

Тип
 Type 001

Обозначение Part number	Шаг резьбы, кол-во витков на дюйм Threads per inch	Z	S	Примечание Remark		
					AS66	ASC6
315.0075.10536	6	1	7,5	TMK UP FMT	△	
315.0075.10536-1	6	1	7,5	TMK UP FMT		△
315.0075.12812	8	1	7,5	TMK UP FMT	△	
315.0075.12812-1	8	1	7,5	TMK UP FMT		△
△ Срок поставки 4 недели • Основное применение / main recommendation ° Альтернативное применение / alternative recommendation [Light Gray] твердый сплав без покрытия / uncoated grades [Dark Gray] твердый сплав с покрытием / coated grades [Black] с напайкой / Cermet / brazed / Cermet					P	• °
					M	° •
					K	• •
					N	• °
					S	° •
					H	- -

Размеры в мм
 Dimensions in mm

* пластины доступны ТОЛЬКО для лицензиатов TMK

Нарезание резьбы (наружная) THREADING (external)



Сменная режущая пластина Тип
INDEXABLE INSERT Type

315

Тип резьбы TMK UP FMT 1:16*

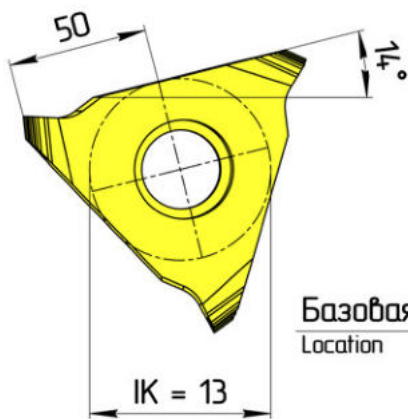
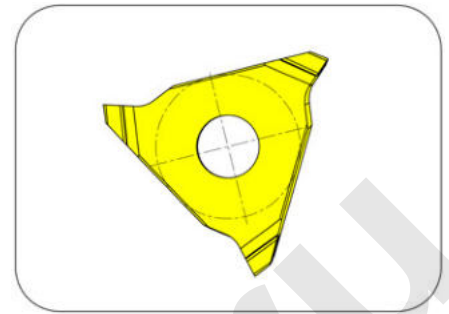

Базовая плоскость
Location

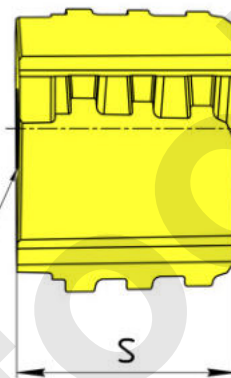

для державок
for toolholder

Тип
Type

356

Обозначение Part number	Шаг резьбы, кол-во витков на дюйм Threads per inch	Z	S	Примечание Remark		AS66	ASC6
315.0015.12390	6	3	15,5	TMK UP FMT		Δ	
315.0015.12390-1	6	3	15,5	TMK UP FMT			Δ
315.0015.12397	8	3	15,5	TMK UP FMT		Δ	
315.0015.12397-1	8	3	15,5	TMK UP FMT			Δ
Δ Срок поставки 4 недели • Основное применение / main recommendation ◦ Альтернативное применение / alternative recommendation [Light Grey] твердый сплав без покрытия / uncoated grades [Dark Grey] твердый сплав с покрытием / coated grades [Black] с напайкой / Cermet / brazed / Cermet					P	•	◦
					M	◦	•
					K	•	•
					N	•	◦
					S	◦	•
					H	-	-

Размеры в мм
Dimensions in mm

* пластины доступны ТОЛЬКО для лицензиатов TMK

Нарезание резьбы (внутренняя) THREADING (internal)



Сменная режущая пластина Тип
INDEXABLE INSERT Type

315

Тип резьбы TMK UP FMC 1:16*

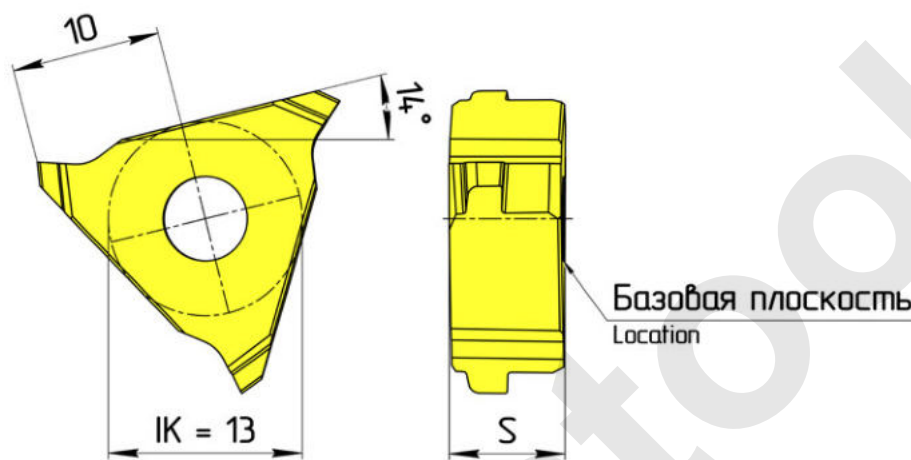
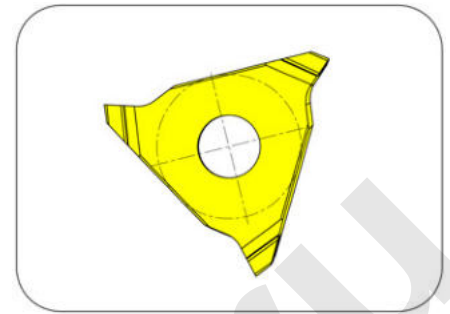

для державок
for toolholder

Тип
Type 001

Обозначение Part number	Шаг резьбы, кол-во витков на дюйм Threads per inch	Z	S	Примечание Remark		AS66	ASC6
315.0075.15833	5	1	7,5	TMK UP FMC / Buttress		△	
					P	•	•
					M	•	•
					K	•	•
					N	•	•
					S	•	•
					H	-	-

△ Срок поставки 4 недели

- Основное применение / main recommendation
- Альтернативное применение / alternative recommendation

■ твердый сплав без покрытия / uncoated grades

■ твердый сплав с покрытием / coated grades

■ с напайкой / Cermet / brazed / Cermet

Размеры в мм
Dimensions in mm

* пластины доступны ТОЛЬКО для лицензиатов TMK

Нарезание резьбы (наружная) THREADING (external)



Сменная режущая пластина Тип
INDEXABLE INSERT Type

315

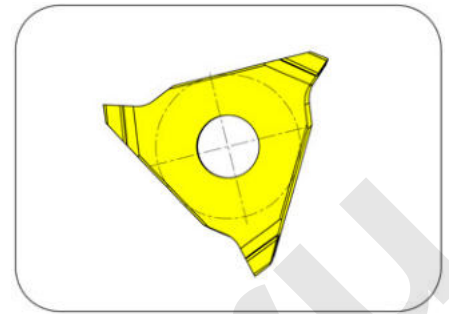

Тип резьбы TMK UP FMC 1:16*

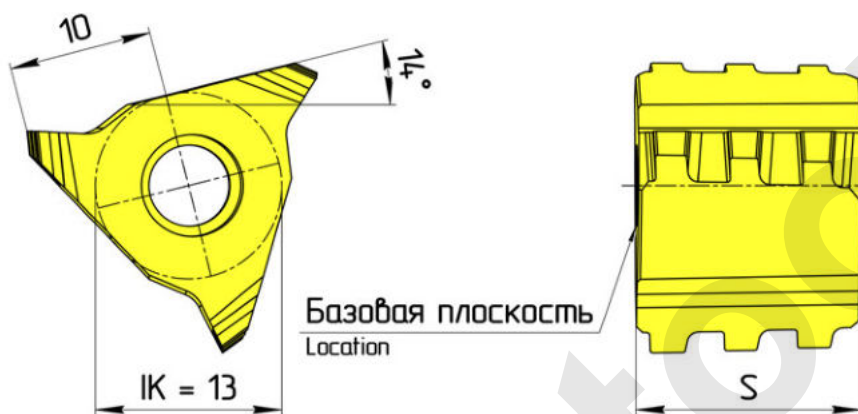

для державок
for toolholder

Тип
Type 356

Обозначение Part number	Шаг резьбы, кол-во витков на дюйм Threads per inch	Z	S	Примечание Remark		AS66	ASC6
315.0015.15412	5	3	15,5	TMK UP FMC / Buttress		△	
					P	•	•
					M	•	•
					K	•	•
					N	•	•
					S	•	•
					H	-	-

△ Срок поставки 4 недели

- Основное применение / main recommendation
- Альтернативное применение / alternative recommendation

■ твердый сплав без покрытия / uncoated grades

■ твердый сплав с покрытием / coated grades

■ с напайкой / Cermet / brazed / Cermet

Размеры в мм
Dimensions in mm

* пластины доступны ТОЛЬКО для лицензиатов TMK

Нарезание резьбы (внутренняя) THREADING (internal)



Сменная режущая пластина Тип
INDEXABLE INSERT Type

315

Тип резьбы TMK UP TMK-1 1:12*

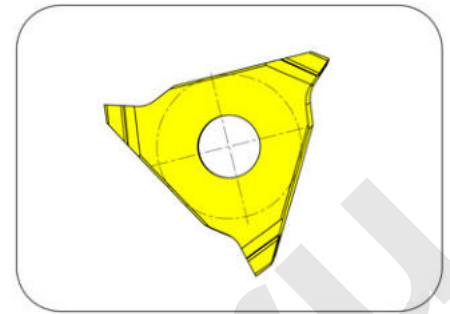

для державок
for toolholder

Тип
Type 001

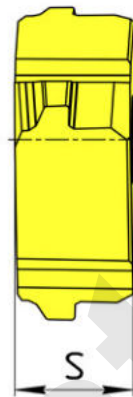
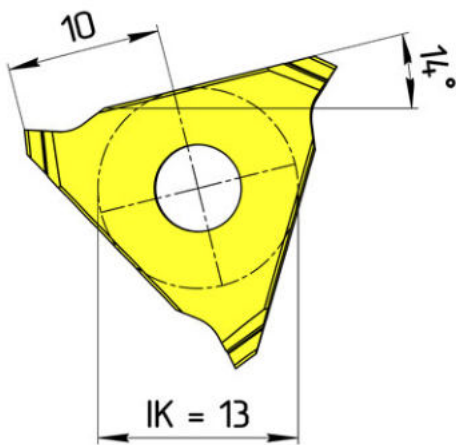

Базовая плоскость
Location

Обозначение Part number	Шаг резьбы, кол-во витков на дюйм Threads per inch	Z	S	Примечание Remark	AS66
315.0075.13774	6	1	7,5		△
					P •
					M ○
					K •
					N •
					S ○
					H -

△ Срок поставки 4 недели

• Основное применение / main recommendation

○ Альтернативное применение / alternative recommendation

■ твердый сплав без покрытия / uncoated grades

■ твердый сплав с покрытием / coated grades

■ с напайкой / Cermet / brazed / Cermet

Размеры в мм
Dimensions in mm

* пластины доступны ТОЛЬКО для лицензиатов TMK

Нарезание резьбы (наружная) THREADING (external)



Сменная режущая пластина Тип
INDEXABLE INSERT Type

315

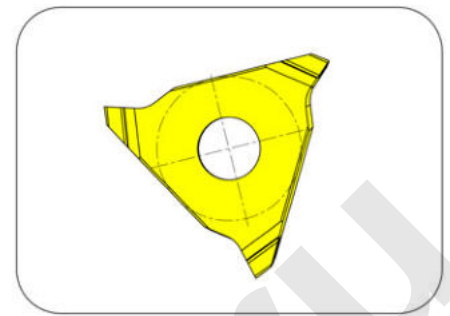

Тип резьбы TMK UP TMK-1 1:12*

для державок
for toolholder

Тип
Type 356

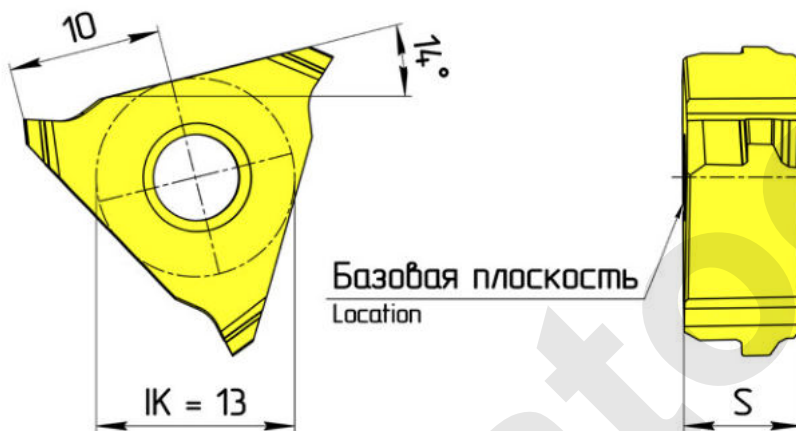

Обозначение Part number	Шаг резьбы, кол-во витков на дюйм Threads per inch	Z	S	Примечание Remark	AS66
315.0075.13775	6	1	7,5		△
					P •
					M ○
					K •
					N •
					S ○
					H -

△ Срок поставки 4 недели

• Основное применение / main recommendation

○ Альтернативное применение / alternative recommendation

■ твердый сплав без покрытия / uncoated grades

■ твердый сплав с покрытием / coated grades

■ с напайкой / Cermet / brazed / Cermet

Размеры в мм
Dimensions in mm

* пластины доступны ТОЛЬКО для лицензиатов TMK

Нарезание резьбы (внутренняя) THREADING (internal)



Сменная режущая пластина Тип
INDEXABLE INSERT Type

315

Тип резьбы TMK UP CENTUM*

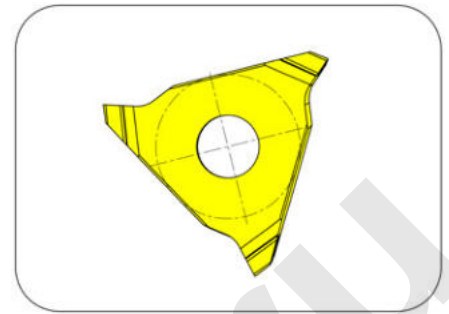

для державок
for toolholder

Тип
Type 001

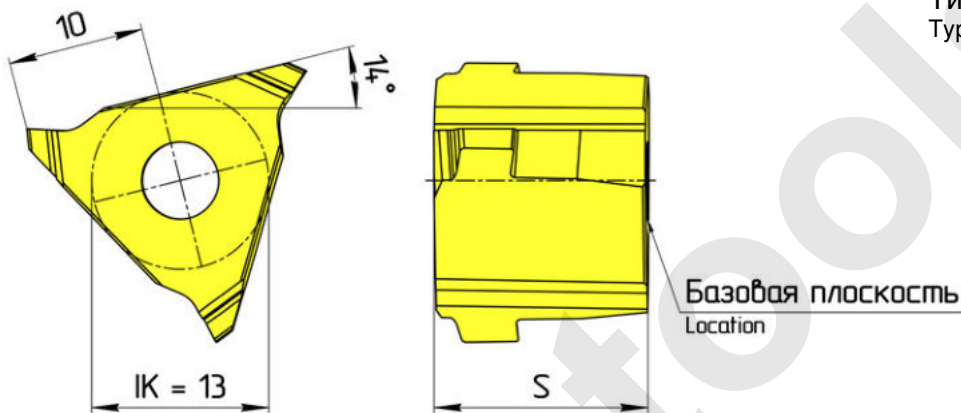

Обозначение Part number	Шаг резьбы, кол-во витков на дюйм Threads per inch	Z	S	Примечание Remark		AS66	ASC6
315.0015.15997	3	1	15,5	TMK UP CENTUM 1:18		△	
315.0015.15997-1	3	1	15,5	TMK UP CENTUM 1:18			△
315.0015.16916	3	1	15,5	TMK UP CENTUM 1:12		△	
315.0015.16280	3	1	15,5	TMK UP CENTUM 1:8		△	
315.0075.18038	5	1	7,5	TMK UP CENTUM 1:18		△	
315.0075.17394	6	1	7,5	TMK UP CENTUM 1:16		△	
					P	•	•
					M	•	•
					K	•	•
					N	•	•
					S	•	•
					H	-	-

△ Срок поставки 4 недели

- Основное применение / main recommendation
- Альтернативное применение / alternative recommendation

- твердый сплав без покрытия / uncoated grades
- твердый сплав с покрытием / coated grades
- с напайкой / Cermet / brazed / Cermet

Размеры в мм
Dimensions in mm

* пластины доступны ТОЛЬКО для лицензиатов TMK

Нарезание резьбы (наружная) THREADING (external)



Сменная режущая пластина Тип
INDEXABLE INSERT Type

315

Тип резьбы TMK UP CENTUM*

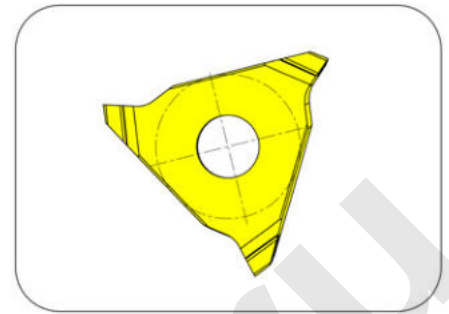

для державок
for toolholder

Тип
Type **356**

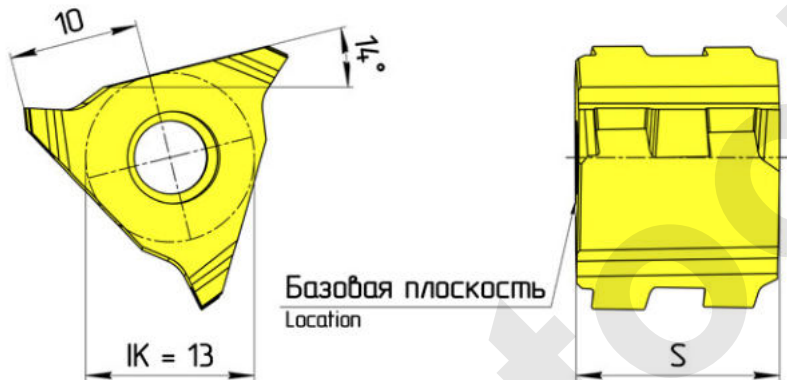

Обозначение Part number	Шаг резьбы, кол-во витков на дюйм Threads per inch	Z	S	Примечание Remark		AS66	ASC6
315.0015.15996	3	2	15,5	TMK UP CENTUM 1:18		△	
315.0015.15996-1	3	2	15,5	TMK UP CENTUM 1:18			△
315.0015.16915	3	2	15,5	TMK UP CENTUM 1:12		△	
315.0015.16279	3	2	15,5	TMK UP CENTUM 1:8		△	
315.0015.18034	5	3	15,5	TMK UP CENTUM 1:18		△	
315.0015.17395	6	3	15,5	TMK UP CENTUM 1:16		△	
△ Срок поставки 4 недели • Основное применение / main recommendation ◦ Альтернативное применение / alternative recommendation [Light Grey] твердый сплав без покрытия / uncoated grades [Dark Grey] твердый сплав с покрытием / coated grades [Black] с напайкой / Cermet / brazed / Cermet					P	•	◦
					M	◦	•
					K	•	•
					N	•	◦
					S	◦	•
					H	-	-

Размеры в мм
Dimensions in mm

* пластины доступны ТОЛЬКО для лицензиатов TMK

Нарезание резьбы (внутренняя) THREADING (internal)



Сменная режущая пластина Тип
INDEXABLE INSERT Type

315

Тип резьбы TMK UP FLUSH 1:12*

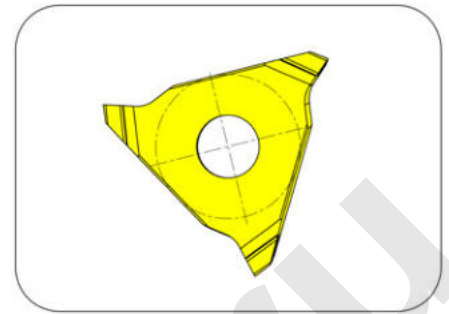

для державок
for toolholder

Тип
Type 001

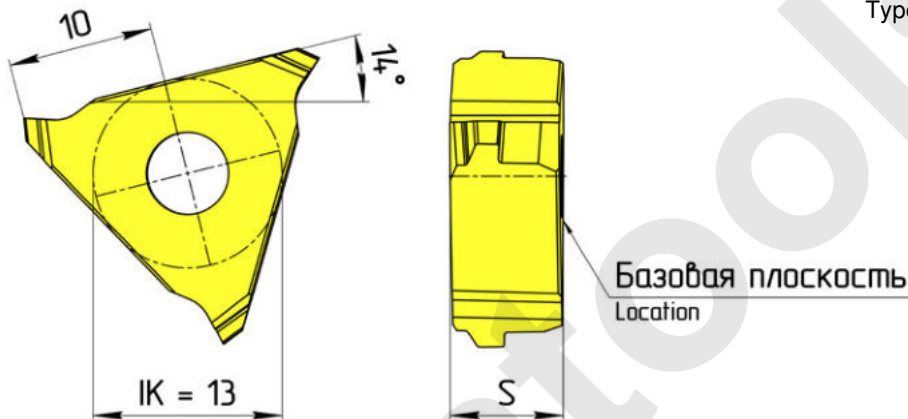

Обозначение Part number	Шаг резьбы, кол-во витков на дюйм Threads per inch	Z	S	Примечание Remark		AS66	ASC6
315.0075.17267	6	1	7,5			△	
<ul style="list-style-type: none"> △ Срок поставки 4 недели • Основное применение / main recommendation ◦ Альтернативное применение / alternative recommendation 					P	•	◦
					M	◦	•
					K	•	•
					N	•	◦
					S	◦	•
					H	-	-

Размеры в мм
Dimensions in mm

* пластины доступны ТОЛЬКО для лицензиатов TMK

Нарезание резьбы (наружная) THREADING (external)



Сменная режущая пластина Тип
INDEXABLE INSERT Type

315

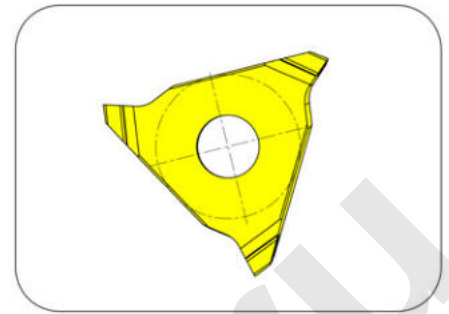

Тип резьбы TMK UP FLUSH 1:12*

для державок
for toolholder

Тип
Type 356

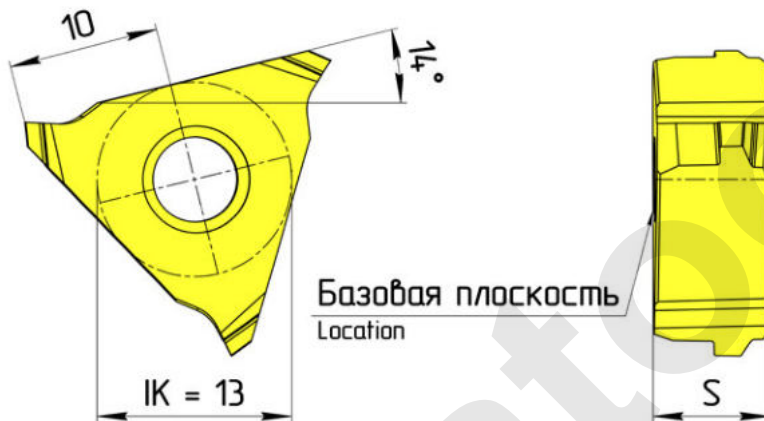

Обозначение Part number	Шаг резьбы, кол-во витков на дюйм Threads per inch	Z	S	Примечание Remark		AS66	ASC6
315.0075.17268	6	1	7,5			△	
△ Срок поставки 4 недели • Основное применение / main recommendation ° Альтернативное применение / alternative recommendation [Light Gray] твердый сплав без покрытия / uncoated grades [Dark Gray] твердый сплав с покрытием / coated grades [Black] с напайкой / Cermet / brazed / Cermet					P	•	•
					M	•	•
					K	•	•
					N	•	•
					S	•	•
					H	-	-

Размеры в мм
Dimensions in mm

* пластины доступны ТОЛЬКО для лицензиатов TMK

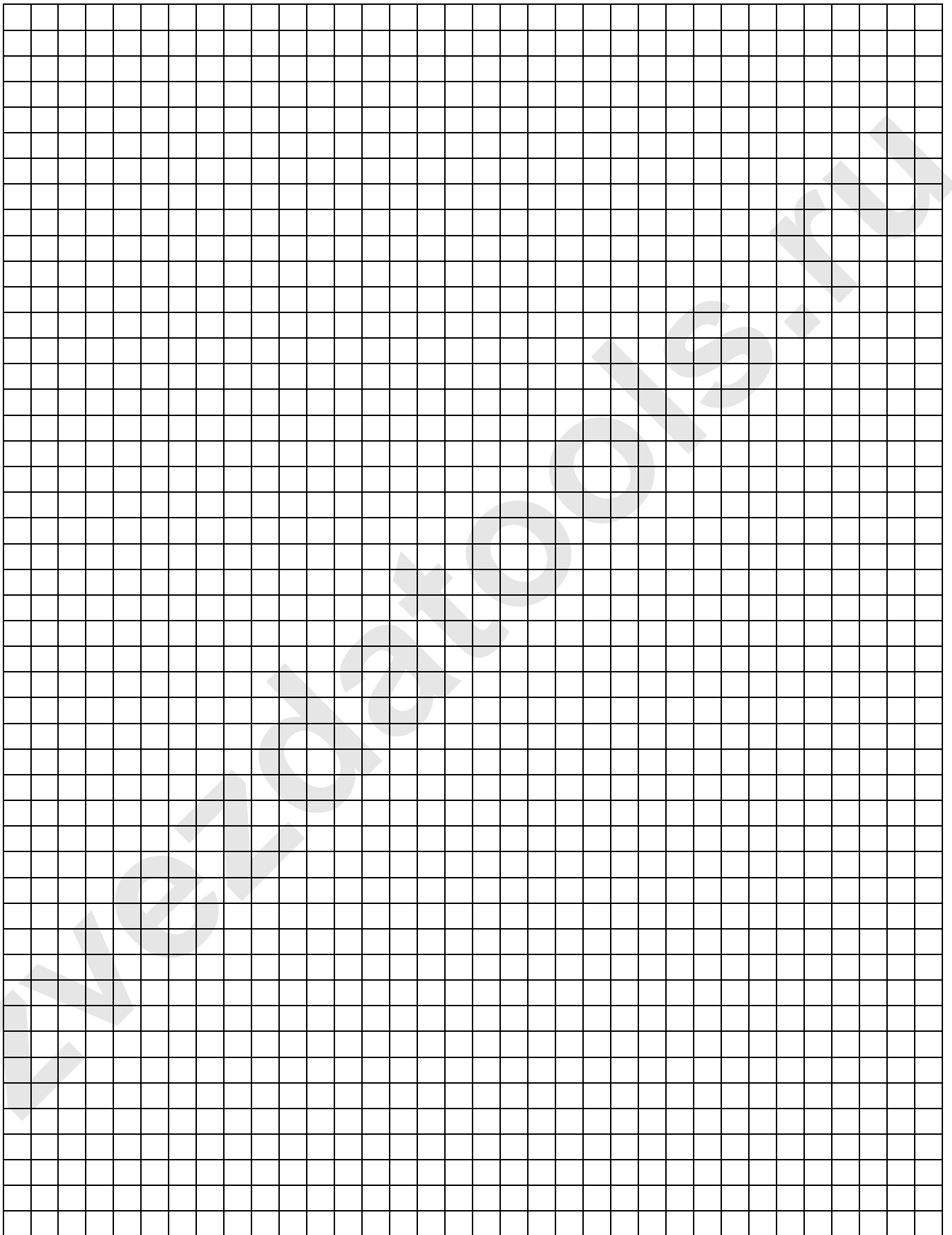

Основная группа Main group	Обозначение	Подгруппы Subgroups
Твердый сплав Carbide	HW	Непокрытые твердые сплавы, основанные на WC uncoated carbides based upon WC
	HT	Непокрытые твердые сплавы на TiC/TiN (Кермет) uncoated carbides based upon TiC/TiN (Cermets)
	HF	Мелкозернистый твердый сплав micro grane carbides
	HC	Покрытые твердые сплавы и керметы coated carbides / cermets
Керамика Ceramic cutting material	CA	Керамика на основе оксида алюминия Oxide ceramics based upon Al ₂ O ₃
	CM	Смешанная керамика – керамика на основе оксида алюминия + карбиды металлов Mixed ceramics based upon Al ₂ O ₃ + metal carbide
	CN	Керамика на основе нитрида кремния Nitride ceramics based upon Si ₃ N ₄
	CC	Керамика с покрытиями Coated ceramics
Алмаз Diamond	DM	Монокристаллический алмаз Monocrystalline diamond (MCD)
	DP	Поликристаллический алмаз Polycrystalline diamond (PCD)
Нитрид бора Boron nitride	BN	Поликристаллический кубический нитрид бора Polycrystalline, cubic boron nitride (PCBN)

Мы оставляем за собой право вносить изменения и добавления в связи с новейшими разработками в области инструмента

Компания Horn не несет ответственности за ошибки или опечатки в каталоге

Воспроизведение всего каталога или любой его части запрещается без письменного разрешения компании Horn.

Издание: июнь 2020

Subject to technical changes developments.

No responsibility for errors or printer's errors accepted.

This catalogue may not be reprinted or photocopied in whole or in part without our written permission.

Edition: June 2020